

Cliente

Datos técnicos

Bomba estándar de rotor húmedo TOP-RL 30/6,5 EM PN6/10

Nombre del proyecto Proyecto sin nombrar 2021-07-21 21:03:57.406

ID proyecto
Lugar de montaje
Número de posición de cliente

Fecha 21.07.2021

Diagrama característico

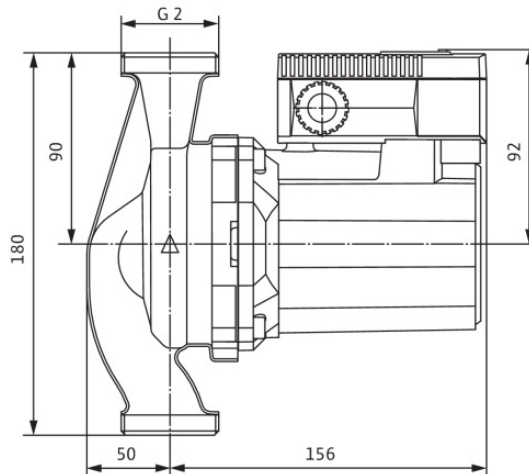
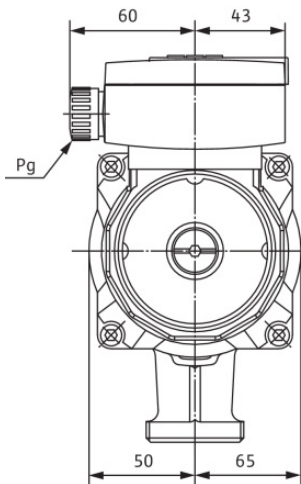
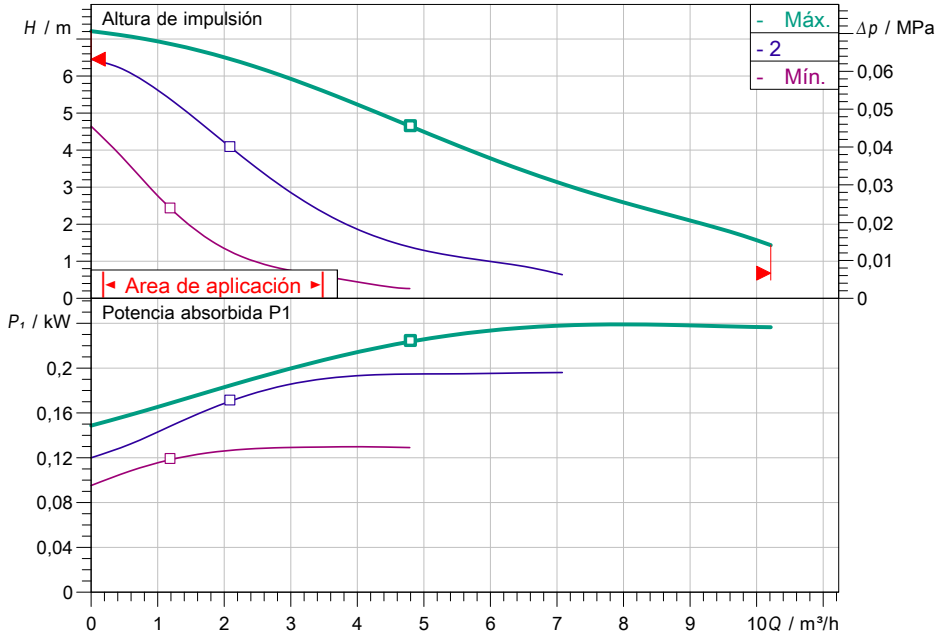

Datos proyectados

Caudal
Altura
Fluidos Agua 100 %
Temperatura del fluido 20,00 °C
Densidad 998,30 kg/m³
Viscosidad cinemática 1,00 mm²/s

Datos hidráulicos (Punto de trabajo)

Caudal
Altura
Potencia absorbida P1

Datos de los productos

Bomba estándar de rotor húmedo
TOP-RL 30/6,5 EM PN6/10
Presión máxima de trabajo 1 MPa
Temperatura del fluido -20 °C ... +130 °C
Máx. temperatura ambiente 40 °C
Altura de entrada mínima a 50 / 95 / 110°C //

Datos del motor

Alimentación eléctrica 1~ 230 V / 50 Hz
Tolerancia de tensión admisible +-10 %
Velocidad máx.
Potencia nominal P2 0,1 kW
Potencia absorbida P1 0,25 kW
Intensidad absorbida
Grado de protección IPX4D
Clase de aislamiento H
Protección de motor Protección interna contra
Emitted interference EN 61000-6-3
Interference resistance EN 61000-6-2
Prensaestopas

Medidas de acoplamiento

Conexión de tubería del lado de aspiración G 2, PN 10
Conexión de tubería del lado de impulsión G 2, PN 10
Longitud

Materiales

Carcasa de la bomba EN-GJL-200
Rodete PPE-GF30
Eje 1.4028
Material del cojinete Grafito de carbón

Información de pedido

Peso aprox. 4,6 kg
Referencia 2045635